

$$\frac{a}{2} = 100$$

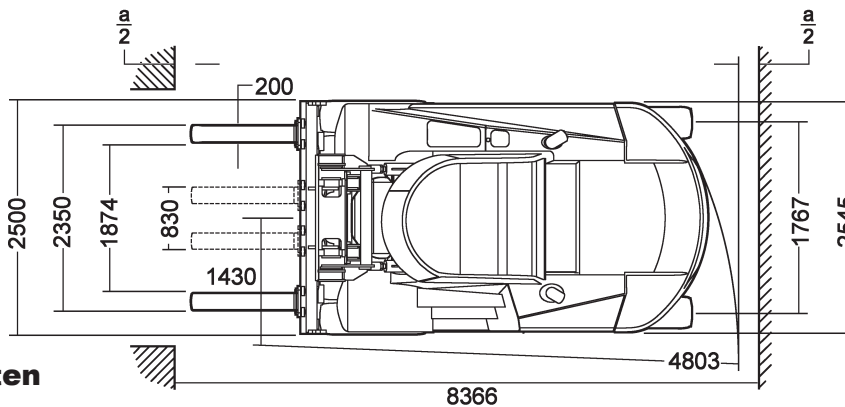

## Technische Daten

Linde H160D 1200

Sicherheitsabstand a = 200 mm

Eigengewicht:	27.500 kg
Max. Tragkraft:	16.000 kg
Max. Hubhöhe:	5.000 mm
Gabelzinken:	2.500x250x100 mm
Wenderadius:	4.803 mm
Antrieb:	Diesel
Sonderausstattung:	Gabelverlängerung 4 m
	Nicht kreidende Reifen
	16 t Kranarm